

Montageanleitung Streamline Becher

Haftungsausschluss

DAS PRODUKT DARF KEINESFALLS VERÄNDERT WERDEN, IN DIESEM FALLE ERLISCHT JEDER GEWÄHRLEISTUNGSANSPRUCH. MOTOGADGET ÜBERNIMMT KEINERLEI HAFTUNG FÜR DIREKTE ODER INDIREKTE SCHÄDEN ODER FOLGESCHÄDEN ALLER ART DIE DURCH DIE VERWENDUNG, UND DEN ANBAU DES STREAMLINE BECHERS ODER DES MITGELIEFERTEN ZUBEHÖRS ENTSTEHEN. DARUNTER FALLEN UNTER ANDEREM ALLE SCHÄDEN AN PERSONEN, SACHSCHÄDEN UND FINANZIELLE SCHÄDEN. SPEZIELL DIE VERWENDUNG IM BEREICH DES ÖFFENTLICHEN STRAßENVERKEHRS ERFOLGT AUF EIGENE GEFAHR.

Montagehinweise

Achten Sie auf eine solide und sichere Befestigung des Streamline Bechers. Durch das hohe Gewicht können durch Vibrationen große Kräfte auf die Klemmstelle wirken. Verwenden Sie Schraubenkleber mittelfest.

Die polierte Aluminiumoberfläche ist hochempfindlich, vermeiden Sie jeden Kontakt mit spitzen oder scharfkantigen Gegenständen. Die Oberfläche kann jederzeit mit einer Metallpoliturpaste und einem weichem Mikrofasertuch aufpoliert werden.

Montagevorbereitung

- Lösen Sie die M5 Innensechskantschraube am spitzen Ende des Bechers und nehmen sie die Schraube aus der Senkung sowie das im becherinneren befindliche Halteelement heraus.
- Lösen Sie die im becherinneren befindliche M5 Innensechskantschraube zur Befestigung der Klemmschelle. Entfernen Sie die Schraube und Klemmschelle
- Nehmen Sie die beiden Steckverbinder des Motoscope Classic und biegen Sie mit einem spitzen Gegenstand die Widerhaken der Kontaktstifte im Steckerinneren zurück. Entnehmen Sie alle Kontaktstifte aus beiden Steckergehäusen. Bitte ziehen Sie dabei nicht an den Kabeln. Drücken Sie den entriegelten Steckkontakt mit einer kleinen Schraubendreherklinge aus dem Inneren des Steckergehäuses nach Außen.

Montage

- Entnehmen Sie die Tüte mit zwei M4 Schrauben und Unterlegscheiben dem Inneren des Halteelementes.
- Fädeln Sie die Kabelenden mit den Steckkontakten durch die große, zentrale Bohrung an der Planfläche des Halteelementes einzeln durch die seitliche Austrittsbohrung.
- Schrauben Sie das Halteelement mit den zwei M4 Schrauben an das Motoscope Classic. Achten Sie dabei darauf, dass der Kabelaustritt am Halteelement nach unten zeigt (6 Uhr). Das maximale Anzugsdrehmoment von 4 Nm ist einzuhalten.
- Fädeln Sie nun jeden Steckkontakt einzeln von innen durch die große, seitliche Bohrung im Becher. Achten Sie darauf, dass der eingefädelte Steckkontakt vollständig aus der Bohrung herauschaut bevor sie den nächsten Steckkontakt die Bohrung einfädelt. Eine kleine Spitzzange oder Pinzette ist hilfreich um den innen eingeführten Steckkontakt durch die Bohrung zu ziehen.
- Öffnen Sie die Klemmschelle und legen Sie diese an die zu befestigende Stelle am Lenker an. Schließen Sie die Schelle.
- Setzen Sie den Becher auf die Schelle, dabei muss die Schelle komplett in der Tasche des Bechers aufliegen und darf nicht verkannten. Die M5 Schraube wird von Innen durch die Bohrung im Becher gesteckt und in das Gewinde der Schelle geschraubt. Richten die Schelle in Position und Winkel aus und ziehen Sie die M5 Schraube im Becherinneren fest.
- Das Motoscope wird nun in den Becher geschoben. Der Becher und das Kabel dürfen beim Einführen nicht verkannten. Das Kabel ist vorsichtig Stück für Stück durch die Becherbohrung zu führen.
- Stecken Sie die zweite M5 Schraube in das spitze Ende des Bechers und ziehen Sie diese mit Gefühl an.
- Die Widerhaken der Steckkontakte werden nun wieder aufgebogen und die Steckkontakte in die Steckergehäuse eingeführt. Die Position der Steckkontakte und Kabelfarben sind in der Bedienungsanleitung des Motoscope Classic im letzten Kapitel beschrieben.

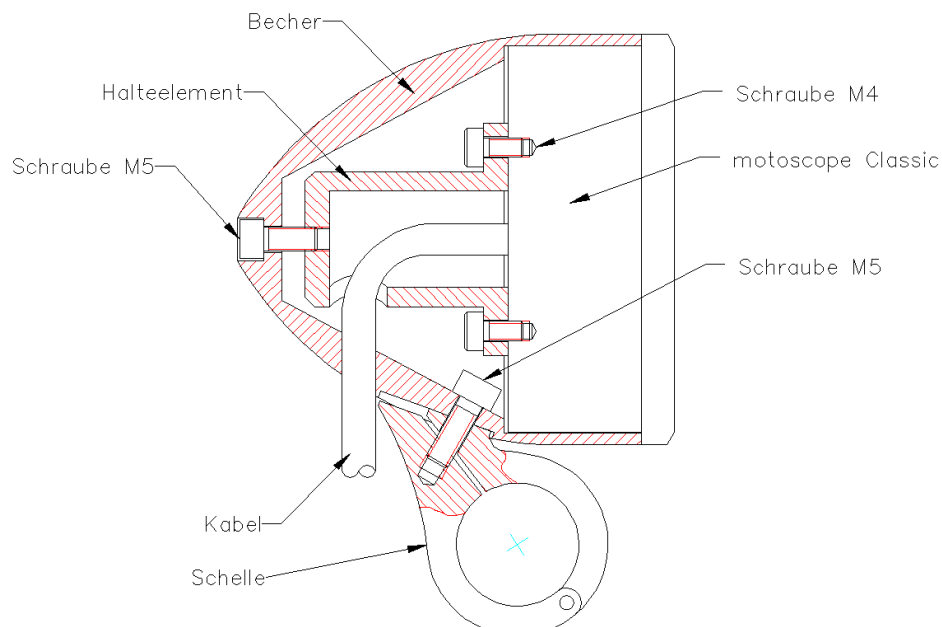

EU-Konformitätserklärung

Hiermit erklärt die motogadget GmbH, dass das Produkt konform mit den geltenden EU-Richtlinien ist. Der vollständige Text der EU-Konformitätserklärung ist unter der folgenden Internetadresse verfügbar:

<https://manuals.motogadget.com/motoscope-classic-streamline-cup>

